

LORENA G NAVARRO

C-VITAE & PORTAFOLIO



LORENA GUTIÉRREZ NAVARRO

Diseñadora Gráfica UX/UI, Desarrolladora de Contenido Interactivo y Multimedia e-Learning

EDUCACIÓN

Universidad Autonoma Metropolitana, Mexico

2002 -2006

Licenciatura en Diseño de la Comunicación Gráfica

CENTRO de Diseño, Cine y Televisión, México

2021 - 2021

Especialidad en Código Creativo para Animación y Video

CURSOS ADICIONALES

Creatividad e Innovación con IA. CENTRO. 2025

UX/UI para Productos Digitales. CENTRO. 2023

Visualización de Datos. CENTRO. 2023

Experto en Branding. Constanza Business & Protocol School. 2015

Diseño e Ingeniería en Envase y Embalaje. IMPEE. 2010

Con más de 15 años de experiencia, soy una apasionada del diseño gráfico que he participado en diferentes proyectos de diseño y desarrollo de productos y contenidos digitales para aplicaciones, educación, medicina, automotriz, seguridad, consultoría; a través de actualización continua en campos del diseño como branding, desarrollo web, eLearning, UX/UI para productos digitales, visualización de datos, animación y video.

SOFTWARE

Photoshop ●●●●●

Illustrator ●●●●●

Indesign ●●●●○

After Effects ●●●○○

Adobe XD ●●●○○

Otros: Animate,
Dreamweaver, Figma,
Wordpress, HTML/CSS,
Herramientas Google,
Microsoft Office,
Canvas Instructure

IDIOMAS

Español ●●●●●

Inglés ●●●●○

WORK EXPERIENCE

Instituto Politécnico Nacional
Diseñadora Gráfica e-Learning
2015 - 2018, 2023 - 2025

Principales actividades:

- Producción de recursos didácticos digitales para educación virtual (bachillerato/universidad)
- Animación e ilustración digital para HTML5
- Diseño y composición de imágenes digitales (menús, iconos, infografía, banners y logotipos)

Editorial Intersistemas
Coordinadora de Contenidos
Digitales
2020 - 2025

Principales actividades:

- Diseño, implementación y administración de plataformas digitales de educación médica (LMS)
- Diseño responsivo para contenido digital de salud
- Coordinación de marca de productos digitales

Pearson Educación de México
Especialista de Implementación
2016 - 2019

Principales actividades:

- Implementación/soporte de productos digitales para plataformas educativas (de preescolar a universidad)
- Diseño gráfico y soporte infográfico para procesos y presentaciones globales
- Manejo de CRM para capacitación e implementación de plataformas digitales

WORK EXPERIENCE

Volvo Group Mexico - Bosch

Ingeniero de Edición y
Especialista de Información
Técnica

2011- 2014

Principales actividades:

- Editora del catálogo de partes e información técnica para autobuses y camiones
- Ilustradora técnica con apoyo de datos 3D, para ingeniería de servicio (Volvo, Prevost & Mack)
- Soporte gráfico para desarrollo virtual, herramientas especiales y diagnóstico guiado (a través de Robert Bosch)

Prospective de México

Diseñadora Gráfica e-Learning
2009- 2011

Principales actividades:

- Participación en especialidades de e-Learning (diseño instruccional, investigación, aplicación de imagen corporativa a objetos de aprendizaje)
- Ilustración e imagen, integración de interfaces de usuario, publicación en sitios web y plataformas LMS.
- Desarrollo de contenido e-Learning (Automotriz, Seguridad, Consultoría, Educación presencial y virtual, Energético, Gubernamental, Medicina)

Universidad Autónoma Metropolitana

Diseñadora Gráfica Editorial
2007 - 2009

Principales actividades:

- Colaboración en diseño editorial y pre prensa para el grupo de investigación de Arquitectura; en publicaciones académicas y de difusión.

Descripción general del proyecto:

Diseño editorial del contenido del manual impreso para la capacitación del Modelo de Gestión que la lanzó la empresa para actualizar sus procesos internos.

Tipo de proyecto: Identidad Gráfica, aplicación de Marca y Material Impreso

Metodología: Diseño B2B

Duración: 6 meses



Descripción general del proyecto:

Diseño gráfico digital e-Learning para actualizar los procesos internos del nuevo Modelo de Gestión KOF.

Implementación de cursos en línea para capacitación de empleados en la plataforma Moodle (LMS), para los mercados de México y Brasil.

Tipo de proyecto: Diseño y desarrollo e-Learning
Duración: 6 meses



Comunicación de Iniciativas

1 de 1

1. Inputs KO

En este subproceso se dan a conocer los lineamientos generales del negocio, los lineamientos a seguir por canales y las especificaciones acordadas con los clientes KO para que sean tomados en cuenta a la hora de realizar iniciativas. Proporcionar inputs KO se realiza a través de tres actividades consecutivas, las cuales arrojan eventos de salida que en conjunto, permiten llegar al resultado esperado.

Dichas actividades son:

- Dar inputs KO sobre lineamientos estratégicos.
- Dar inputs KO sobre especificaciones técnicas, de imagen y de todos los elementos de la Película de Éxito.
- Dar inputs KO sobre lineamientos para clientes KO.

Entrada:

- Lineamientos Estratégicos
- Lineamientos Técnicos
- Lineamientos Operativos

KO

Lineamientos Operativos

Lineamientos Estratégicos

Lineamientos Técnicos

NOTA

CUENTAS CLAVE

El tema ha concluido, elige otro del menú

Modelo de Venta y Reparto

1 de 1

Modelo de Ventas

Nuevos modelos de venta (y combinaciones de reparto) que permitan eficientar los clientes respecto al modelo actual. Se implementarán modelos de televenta, autoventa, híbridas y tercerización (distribuidores) manteniendo el nivel de servicio y posición de KOF.

BRONCE

Principalmente el "repartidor" quien ejecuta funciones de autoventa/preventa/televenta.

- **Tiempo**
Puede utilizar rutas híbridas y/o distribuidores.
- **Capacitación**
- **Habilitadores**
- **Actores**

Repartidor Autoventa Rutas/distribución

Da click en las palabras en rojo
 El tema ha concluido, elige otro del menú

OVIC

B Información de Partes - VOLVO. 2012

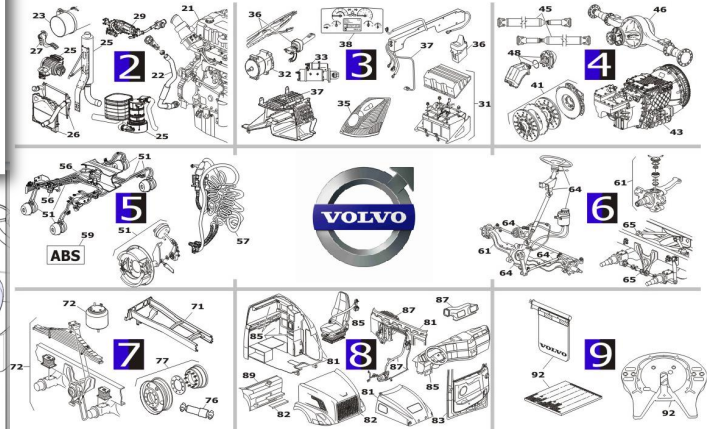
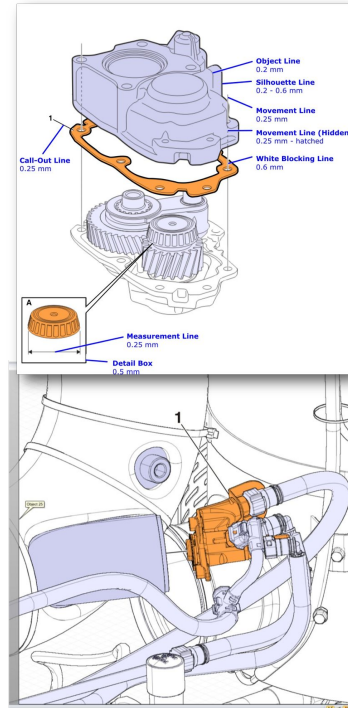
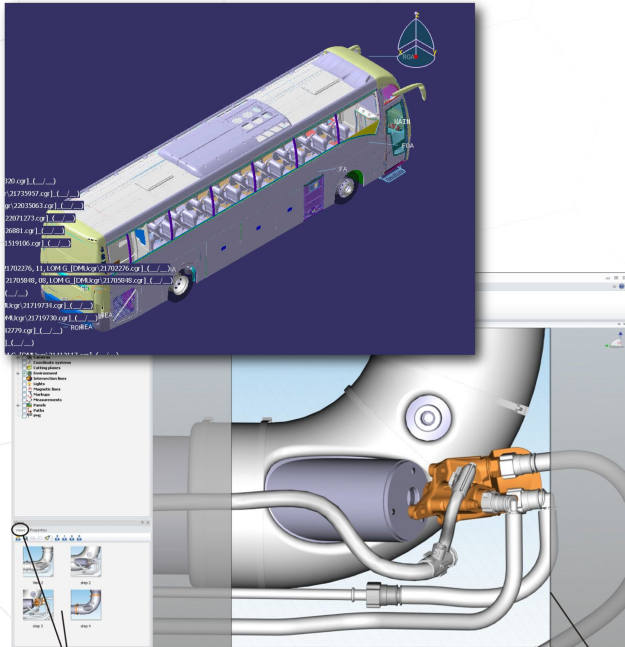

Catálogo de Información Técnica de Partes:

Grupo Volvo y Robert Bosch colaboran con equipos internacionales para actualizar los catálogos de refacciones, los cuales son consultados por ingenieros mecánicos y talleres de reparación. Esta información es mediante modelos CAD 3D que se trasladan a ilustraciones 2D para incorporarlas a los manuales de servicio, operación y reparación.

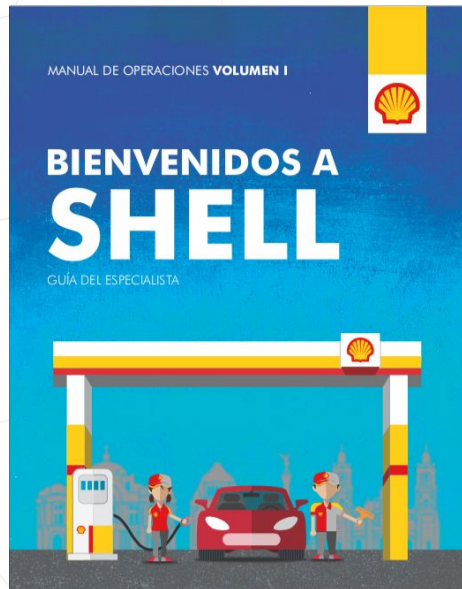

Manual de Operaciones:

Shell lanzó un nuevo modelo de marketing para implementar gasolineras en el mercado mexicano. Para ello, se diseñaron manuales de operaciones para capacitar al personal de las estaciones de servicio, brindando información sobre atención preferencial al cliente y asegurar una mayor participación de los consumidores.

Tipo de proyecto: Identidad Gráfica, aplicación de Marca y Material Impreso

Metodología: Diseño B2B

Duración: 3 meses

Descripción general del proyecto:

El objetivo de esta institución gubernamental es implementar un plan de divulgación científica que muestre una imagen unificada e implementarla en medios impresos y digitales.

Este proyecto se desarrolló para difundir la presencia del CINVESTAV y así mantener su posición en diferentes medios y espacios.

Tipo de proyecto: Identidad Gráfica, aplicación de Marca y Material Impreso

Metodología: Modelo de Proceso de Diseño

Duración: 1 año



Descripción general del proyecto:

El objetivo de esta asociación civil es tener una identidad gráfica propia y registrada para obtener el patrocinio de diversas instituciones gubernamentales en apoyo a las mujeres.

La difusión a través de medios visuales le permitió posicionarse entre las poblaciones femeninas vulnerables.



Tipo de proyecto: Identidad Gráfica, aplicación de Marca y Material Impreso

Metodología: Modelo de Proceso de Diseño

Duración: 6 meses

Descripción general del proyecto:

El Instituto Politécnico Nacional, en su modalidad de educación en línea, presenta estas propuestas de diseño de identidad gráfica para las asignaturas de su programa de Bachillerato a Distancia.

Todo el contenido digital es desarrollado por diseñadores gráficos, docentes, programadores y personal administrativo, a través de la plataforma Moodle (LMS).

Tipo de proyecto: Identidad Gráfica Digital
Metodología: Diseño B2B
Duración: 3 años



Descripción general del proyecto:

Promoción de la feria de empleo para estudiantes universitarios y egresados del Instituto Politécnico Nacional.

Esta campaña utilizó carteles impresos y animación en redes sociales (con storyboard y storytelling).

Tipo de proyecto: Motion Graphics y material impreso
Duración: 3 semanas



CLIC AQUÍ

Descripción infográfica del proyecto:

Infografías diseñadas para diversos procesos internos de la empresa. La propuesta pretende servir como guía educativa para mejorar las reuniones creativas. Los resultados de la plataforma MyEnglishLab también se presentan en un diagrama fácil de interpretar.

12 Claves para reuniones creativas



¿Quiénes están usando MEL?

Hola, seguramente cada que ingresas a MyEnglishLab crees que eres el único que está estudiando Inglés desde tu computadora, en esta infografía veremos compartire algunos números que te demostrarán lo contrario.

Más de 600 mil usuarios nuevos, accedieron a MyEnglishLab en 2015.

México ocupa el 4to. lugar en usuarios de MyEnglishLab, superado por Perú, que tiene el doble de usuarios por año.

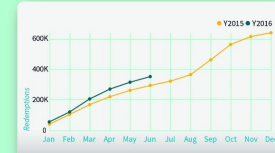

Hasta el momento, se espera un crecimiento del 20% en usuarios de MEL, lo que significaría 710 mil usuarios al final del 2016.

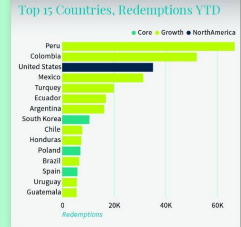

Los meses en los que hay más usuarios nuevos de MEL son Enero, Marzo y Septiembre.

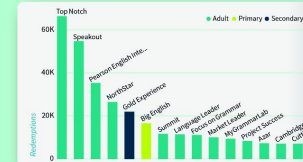

La serie más utilizada de MyEnglishLab es TopNotch, tú colaboras en este primer lugar al estudiar Inglés con MyEnglishLab.

Descripción general del proyecto:

Diseño gráfico digital e-Learning para capacitar a equipos de ventas en la mejora de la formación médica.

Implementación de cursos en línea en la plataforma Moodle (LMS).

Tipo de proyecto: Diseño y desarrollo e-Learning
 Duración: 2 años



Módulo I: Funcionamiento de los Sistemas Cardiovascular y Urinario 1 / 4
 Capítulo 3: Estructura Celular del Corazón y Propiedades Eléctricas

Escuela de Ventas

Potenciales de Excitación y Acción

Potencial de membrana en reposo

El potencial de membrana en reposo de una célula cardíaca es, aproximadamente, de -80 mV (menos ochenta milivoltios). Este valor se debe a la distribución de iones a ambos lados de la membrana y a su permeabilidad diferencial. En los mioцитos cardíacos el principal determinante del potencial de membrana en reposo es el gradiente de K^+ , es decir, la diferencia entre la concentración de potasio intracelular y extracelular.

Pasa el cursor sobre los números
 Para continuar da clic en el botón Avanzar

Retroceder Avanzar Menu Salir

Módulo II: La Hipertensión Arterial y su Tratamiento 1 / 1
 Capítulo 2: Los Antihipertensivos

Escuela de Ventas

Clasificación de los Beta Bloqueadores

1 Bloqueadores $\beta_1 - \beta_2$ 2 Bloqueadores β_1 3 Bloqueadores alfa y beta

Bloqueadores β_1 (Cardioselectivos):
Bisoprolol, Atenolol, Metoprolol, Acebutolol, Esmolol

Los betabloqueadores (β_1) tienen un mejor efecto antihipertensivo por su selectividad de acción sobre estos receptores, todos estos fármacos ofrecen un efecto antianginoso y ofrecen cardioprotección después de un infarto agudo del miocardio, y han demostrado reducir la mortalidad.

Al bloquear el receptor β_1 , que se encuentra en el corazón produce los siguientes efectos:

- Disminución de la fuerza de contracción (efecto inotrópico negativo)
- Disminución de la frecuencia cardíaca (efecto dromotrópico negativo)
- Disminución de la velocidad de conducción (efecto dromotrópico negativo)
- Disminución del gasto cardíaco
- Disminución de la producción de renina, angiotensina, aldosterona.
- Reducción de los efectos de las catecolaminas

Activar Agente β -Bloqueador

Da clic en cada uno de los β -bloqueadores para ver en dónde actúan
 El tema ha concluido, da clic en Menu

Retroceder Avanzar Menu Salir

Descripción general del proyecto:

Diseño y creación de cursos interactivos sobre Operación y Mantenimiento de Equipos de Aplicaciones para Cryolnra.

Este proyecto se desarrolló para ahorrar presupuesto en mantenimiento y capacitación foránea. El contenido se publicó en el portal interno del cliente.



Tipo de proyecto: Diseño y animación e-Learning
Duración: 3 años

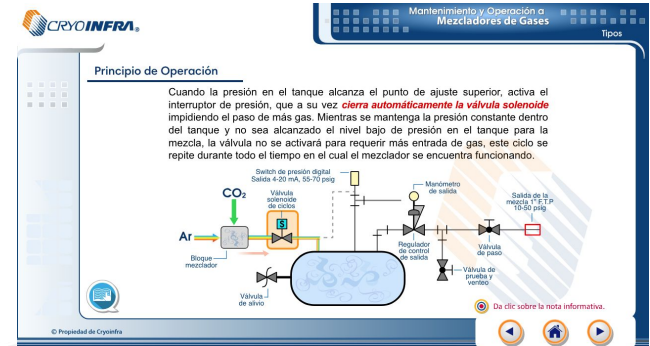
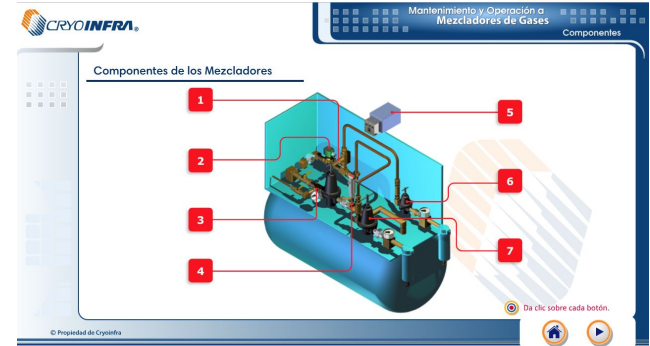

Descripción general del proyecto:

Diseño y creación de animación y video promocional para los cursos interactivos sobre Operación y Mantenimiento de Equipos de Aplicaciones de CryoInfra.

Estos proyectos se entregaron a la gerencia comercial para validar las actividades del equipo de mantenimiento. El contenido se publicó en el portal interno del cliente y en redes sociales.

Tipo de proyecto: Motion Graphics y animación
Duración: 6 meses



[CLIC AQUÍ](#)



[CLIC AQUÍ](#)



Descripción general del proyecto:

Rediseño gráfico digital e-Learning para actualizar todas las asignaturas de educación bachillerato a la nueva plataforma, que ahora es adaptativa y compatible con dispositivos móviles.

Todo el contenido digital es desarrollado por diseñadores gráficos, docentes, programadores y personal administrativo, a través de la plataforma Moodle (LMS).

Tipo de proyecto: Diseño y desarrollo e-Learning
Duración: 1 año

Comunicación Oral y Escrita I

Arstrar

https://bgi.laboratorio.upev.ipn.mx/pluginfile.php/828/mod_resource/content/25/coe1/imagenes/u2/v2...
 Comunicación oral y escrita I

TÍTULO O TEMA

INTRODUCCIÓN

DESARROLLO

CONCLUSIÓN

Ídea general del tema.
 Definición del tema o concepto a tratar.
 Presentación.
 Opción anticipatoria.
 Identificación.
 Preguntas: ¿qué?, ¿para qué? y ¿cómo?

Presentación de la información de manera lógica y ordenada (cronológica o tecnológica, causa efecto, tesis-antítesis-tesis, confrontación).
 Preguntas: ¿cómo?, ¿por qué? y ¿para qué?

Resúmenes, síntesis, recomendaciones o alternativas de solución.

Comunicación Oral y Escrita I

Evaluación diagnóstica	
Número y nombre de la actividad	Evidencia de aprendizaje
Actividad diagnóstica. El lenguaje y la lengua a través de la norma (primera parte)	Ejercicios automatizados
Actividad diagnóstica. El lenguaje y la lengua a través de la norma (segunda parte)	

Unidad didáctica I. Lenguaje, lengua y norma	
Evaluación formativa	
Número y nombre de la actividad	Evidencia de aprendizaje
Actividad de aprendizaje 1. Foro Lenguaje y lengua	Relación de columnas, completar situaciones comunicativas y participación en foro
Actividad de aprendizaje 2. Tipos de párrafos	Texto escrito con tipos de párrafo identificados
Actividad de aprendizaje 3. No primer escrito	Texto escrito con base en los tipos de párrafos

Cálculo diferencial

Bienvenida

Haz clic en la imagen para ver el video

RECURSOS COMPLEM... CRÉDITOS DESCARGA

Optimización

Unidad Cálculo diferencial

Optimización

https://bgi.laboratorio.upev.ipn.mx/pluginfile.php/1537/mod_resource/content/17/contenid...
 Optimización

Bienvenida

Te conviene saber

Unidad I

Unidad II

Unidad III

Tema 1

Tema 2

Tema 3

$f'(x) = 0$ Cávaca hacia arriba (X_0, ∞)

$f''(x) < 0$

$f''(x) < 0$

$f''(x) > 0$

$f'(x) = 0$ Cávaca hacia abajo ($-\infty, X_0$)

Punto de inflexión

$x = X_0$

Descripción general del proyecto:

Diferentes proyectos durante la especialidad de Código Creativo para Animación y Vídeo.

Se utilizaron diferentes programas para generar una secuencia en motion graphics (Notch, After Effects).

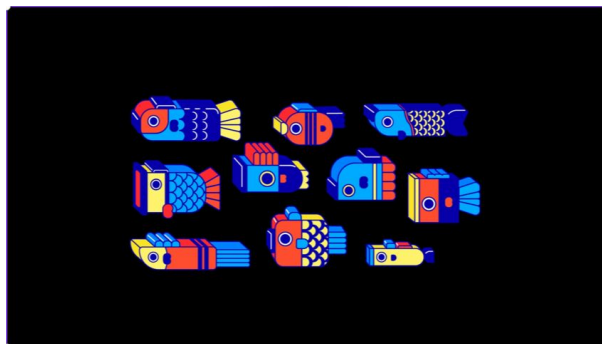

CLIC AQUÍ



CLIC AQUÍ

Tipo de proyecto: Animación y video

Duración: 1 año



CLIC AQUÍ

Descripción general del proyecto:

Proyecto final presentado en la especialidad de Código Creativo para Animación y Vídeo.

Se utilizaron diferentes programas para generar una secuencia en motion graphics (Houdini, Notch, After Effects).

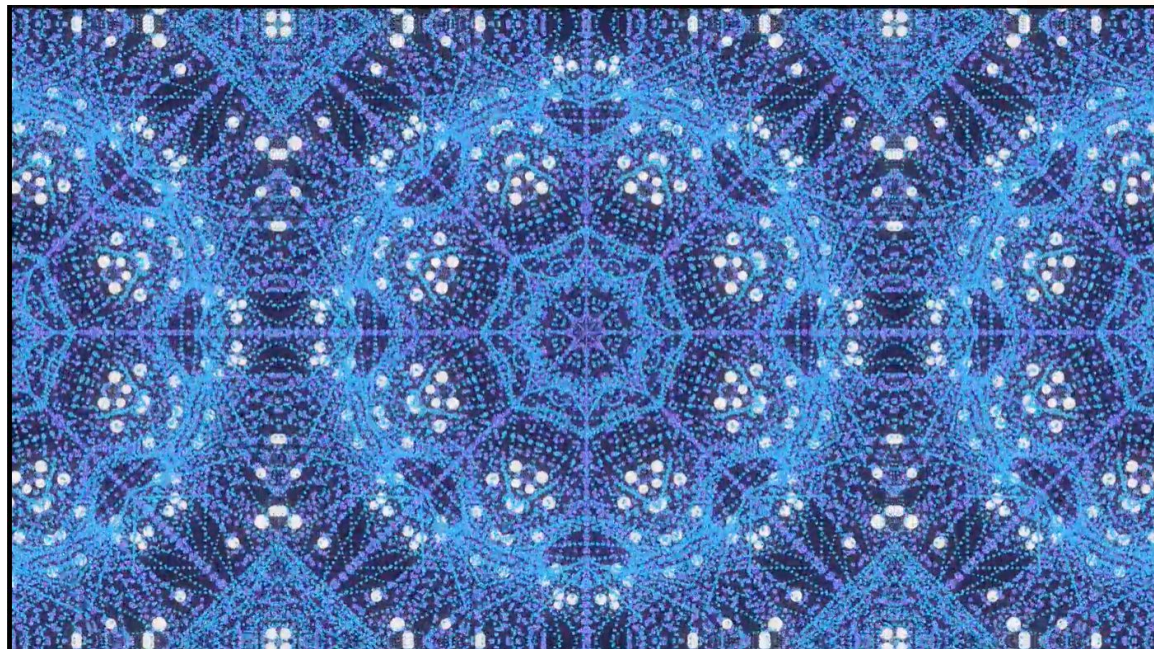

Tipo de proyecto: Animación y video
Duración: 1 año

[CLIC AQUÍ](#)

Descripción general del proyecto:

Solución digital de apoyo e-Learning para estudiantes de medicina durante sus prácticas hospitalarias en internado, basada en actividades profesionales confiables y competentes.

Todo el contenido digital es desarrollado por diseñadores gráficos, editores médico y programadores, a través de la plataforma Wordpress y diseño de app descargable.

Tipo de proyecto: Diseño y desarrollo e-Learning

Metodología: Dreyfus & Dreyfus

Duración: 2 años



The image shows a promotional banner for 'MIPC competente'. The logo features the text 'MIPC' in large green letters with a blue plus sign inside the 'C', and 'competente' in orange below it. To the right, there is a blue box labeled 'MIPC competente', a laptop displaying the platform's interface, and a smartphone. Below the logo, the text 'LA SOLUCIÓN A LOS RETOS DEL INTERNADO' is centered. Two teal buttons are present: 'Recorrido plataforma' with a 'Clic aquí' button below it, and 'Recorrido App' with a 'Clic aquí' button below it. The bottom right corner features the 'edumind ACADEMY' logo.

Descripción general del proyecto:

Diseño de material impreso para promocionar la actualización de la plataforma e-Learning para estudiantes de medicina durante sus diferentes periodos de prácticas hospitalarias en el internado.

Esto facilitó el seguimiento de las actividades estudiantiles, proporcionándoles notificaciones para su calendario de evaluaciones.

Tipo de proyecto: Identidad Gráfica, diseño de Marca y Material Impreso

Metodología: Diseño B2B

Duración: Actual

APROVECHA AL MÁXIMO LOS RECURSOS DE LA PLATAFORMA MIP C

Comienza Hoy acompaña tu rotatorio con **MIP C**

Construye tu ruta de avance

- Comienza tu lección** de acuerdo a tu rotatorio
 - Cirugía
 - Medicina Familiar
 - Ginecología y Obstetricia
 - Pediatría
 - Medicina Interna
 - Urgencias
- Revisa los Recursos recomendados** más de 120 infografías de consulta
 - OBESIDAD
- Ve los Recursos obligatorios** más de 80 videos, principalmente de procedimientos
 - Exploración Física de Abdomen
- Realiza la Evaluación Práctica** contesta tu rubrica para evaluar cada competencia
- Reta tu conocimiento** 5 casos clínicos por cada tema

¿Estás listo para ser más Competente?

Perfita tu nivel de desempeño con **MIP C**
La plataforma que te da los recursos para sobrevivir a tu internado.

Ir a Plataforma MIP C

1er Bimestre

Realiza al **100%** una de las lecciones de la plataforma MIP-Competente

FECHA LÍMITE **Jueves 31 de Agosto 2023**

Recuerda que tu elegirás la lección a iniciar, de acuerdo a tu rotación en turno asignada en el hospital donde te encuentres realizando tu internado.

importante!

Todos estos avances son monitoreados por la **coordinación de tu Universidad** y los resultados serán entregados cada bimestre a la misma coordinación, así que te sugerimos completar tu rotación en la fecha indicada.

¿Tienes alguna duda?

Escribenos a este mismo correo, estamos para ayudarte con **cualquier duda de soporte técnico, evaluaciones, vigencias, aclaraciones, etc.**

ANA SÁNCHEZ PULIDO
asanchez@intersistemas.com.mx
 55 7860 6774

¡Sigue adelante!

Este es el **1er** paso de muchos que te llevarán a ser cada vez **más competente**

Descripción general del proyecto:

Solución digital para el Sistema de Evaluación y Retroalimentación para médicos pasantes en servicio social que cursan el último año de medicina y se preparan para el examen nacional de residencias médicas.

Todo el contenido digital es desarrollado por diseñadores gráficos, editores médicos y programadores a través de una plataforma LMS.

Tipo de proyecto: Diseño y desarrollo e-Learning

Metodología: Diseño B2B

Duración: 1.5 años

EXARMED[®]
DE LA PRÁCTICA A LA CLÍNICA

Recorrido plataforma
Clic aquí

Recorrido propuesta App
Clic aquí

edumind[®]
ACADEMY

Descripción general del proyecto:

Diseño de material impreso para promocionar la nueva plataforma e-Learning y el Sistema de Evaluación y Retroalimentación a estudiantes y universidades.

Esto ayudó a explicar todos los beneficios del desarrollo para la implementación y soporte al usuario.

Tipo de proyecto: Identidad Gráfica, diseño de

Marca y Material Impreso

Metodología: Diseño B2B

Duración: Actual



EXARMED®

¡BIENVENIDO A LA EVOLUCIÓN DE TU PREPARACIÓN!



EXARMED 6.0 es mucho más que una actualización: es la plataforma más avanzada y completa para estudiar durante el Servicio Social y prepararse para el ENARM, diseñada para brindarte un aprendizaje estructurado, interactivo y basado en evidencia.

- ✓ 4500 casos clínicos actualizados
- ✓ SER EXARMED – nuestro Sistema de Evaluación y Retroalimentación
- ✓ Simulador libre
- ✓ Evaluaciones Diagnóstica y Formativas,
- ✓ E-BOOK Guía EXARMED 6.0 - 22 secciones especializadas
- ✓ Monografías interactivas / Algoritmos de atención clínica
- Ahora tienes acceso a una preparación integral, eficiente y alineada con los más altos estándares médicos.

Es momento de potenciar tu estudio con EXARMED 6.0 y avanzar con seguridad hacia tu futuro en la medicina. Conocimiento, estrategia y tecnología al servicio de tu éxito profesional.

Soporte

Escribenos, estamos para ayudarte con cualquier duda de soporte técnico, evaluaciones o vigencias.

contacto@intersistemas.com.mx

56 19 90 83 88 / 55 10 34 59 99

DINSA EMS 2
Soluciones Educativas en Salud

Inter sistemas de salud



SEREXARMED®
SISTEMA DE EVALUACIÓN Y RETROALIMENTACIÓN

Bienvenido al Sistema de Evaluación y Retroalimentación para Aspirantes a Residencias médicas



Continúa tu ruta de aprendizaje

- Evaluación Diagnóstica: Realizadas al inicio del ciclo académico, para determinar "¿cómo llegan los estudiantes al Servicio Social?" (disponibles para cuentas institucionales)
- Evaluación Formativa: Evaluaciones individuales y/o grupales bajo parámetros de especialidad, número de preguntas y grado de dificultad, en modo continuo y/o modo tutor
- Evaluación Sumativa: Programadas en función de 4 ejes (Medicina Interna y Urgencias, Ginecología y Obstetricia, Pediatría y Cirugía General)

Simulador de Casos Clínicos

- + 4500 casos clínicos cubriendo los campos formativos de las principales 22 especialidades médicas
- Desarrollados por expertos profesionales de la salud en cada tema, calibrada en los cuatro grados de dificultad

Registra tu código, ingresa a ss.guiaexarmed.com

¿Dudas? Escribe a contacto@intersistemas.com.mx

CÓDIGO

Inter sistemas de salud

Descripción general del proyecto:

Diplomado en línea para médicos generales que se preparan para el examen de certificación y buscan actualización continua en los temas más importantes de atención primaria en salud.

Todo el contenido digital es desarrollado por diseñadores gráficos, editores médicos y programadores, a través de la plataforma y app Canvas Instructure (LMS).

Tipo de proyecto: Diseño y desarrollo e-Learning

Metodología: Diseño B2B

Duración: 1 año

SACMED2025001

63 Ver como estudiante Lector inmersivo

Asignar a Editar

Página de Inicio SACMED 2025 01

Módulos Tareas Anuncios Foros de discusión Búsqueda inteligente Evaluaciones Calificaciones Rúbricas Programa del curso Archivos Competencias Colaboraciones BigBlueButton Personas Páginas Nuevas analíticas Configuraciones

DIPLOMADO

SACMED Sistema de Actualización y Aprendizaje para la Certificación en Medicina

¡Bienvenidos a EDUMIND!

EDUMIND es el Campus Virtual desarrollado por Intersistemas, donde tienes una gran oferta académica enfocada a educación continua para los profesionales de salud, impartimos cursos y diplomados de vanguardia **centrados en el alumno**, con modelos pedagógicos como el conductismo, cognitismo y construcciónismo, adaptados para la educación virtual, asincrónica en modalidad ejecutiva, es decir, **a tu propio ritmo** y con...

Importar contenido existente

Importar desde Commons

Elegir página de inicio

Ver flujo de información del curso

Nuevo anuncio

Nuevas analíticas

Ver notificaciones del curso

Por hacer

- 1 Calificar 4.11 Encuesta de calidad - Causas principales de atención pediátrica 10 puntos • 11 de mayo en 23:59
- 11 Calificar 5.1.3 Caso clínico - De la sospecha a la evidencia 10 puntos • No hay fecha de entrega
- 9 Calificar 5.2.3 Barreras y estrategias 10 puntos • No hay fecha de entrega
- 7 Calificar 5.3.3 Caso clínico - Un día peculiar en la...

Descripción general del proyecto:

Diseño de material impreso para promocionar la nueva plataforma de certificación de médicos generales.

Este material se entregó a los usuarios registrados en la plataforma para facilitar su acceso y estudio.

Tipo de proyecto: Identidad Gráfica, diseño de Marca y Material Impreso
Metodología: Diseño B2B
Duración: Durante periodo de inscripción (actual)



SACMED
Sistema de Actualización y Certificación en Medicina General

Sacmed es la plataforma en línea que le brinda al Médico General recursos para mantener la **ACTUALIZACIÓN CONTINUA** y la **CERTIFICACIÓN VIGENTE**.

Avalado por
CONAMEGE
EXAMARM

Consulte temario completo

Es un canal multimedia que contiene:

- 11 Módulos divididos en más de 100 temas que abordan las patologías más comunes en el primer nivel de atención, con un enfoque preventivo
- MasterClass en video impartidas por profesores expertos nacionales
- Recursos didácticos como monografías e infografías resumen
- Sesiones calendarizadas en vivo
- Evaluación para puntaje CONAMEGE
- Modelo de aprendizaje re-Learning
- 100% On demand

**Extensión modular para ENARM* a través de Simulador EXARMED

Un desarrollo de  Adquiéralo en preventa en: 55-1107-1903 55-2510-5024 www.medicatalogo.com



SACMED 

Sistema de Actualización y Certificación en Medicina General

Dirigido al médico general que se prepara para el examen de certificación y que desea actualizarse en los tópicos más importantes para la atención clínica de sus pacientes.

El Diplomado SACMED contiene:

- 11 módulos con más de 110 temas disponibles durante 12 meses
- Modelo re-Learning donde se revisa lectura breve escritos por expertos en el tema
 - Repaso en video
 - Foros de discusión
 - Actividades interactivas
 - Lecturas recomendadas
 - Evaluación sumativa
- Acompañamiento de asesorías tutoriales
- Ruta de aprendizaje
- Emisión de constancia con valor curricular
- Inversión de tiempo 3 a 4 hrs por tema, disponible online 24/7

Al inscribirse a SACMED:

A adicionalmente se desarrollan habilidades blandas para el crecimiento personal como: **Análisis y síntesis de la información, auto-desarrollo, pensamiento crítico, trabajo en equipo y socialización.**

Para más información consulte el temario 

Inscripciones abiertas 55-1107-1903 55-2510-5024 www.medicatalogo.com/inscripciones

Un desarrollo de 



DIPLOMADO

SACMED
Sistema de Actualización y Certificación en Medicina General

Dirigido al Médico General que se prepara para el examen de certificación y que desea actualizarse en los tópicos más importantes para la atención clínica de sus pacientes.

EL DIPLOMADO SACMED CONTIENE:

- 11 módulos con 110 temas disponibles durante 12 meses
- Modelo re-Learning donde escritos por expertos en el tema, se revisa:
 - Lectura breve
 - Repaso en video
 - Foros de discusión
 - Actividades interactivas
 - Lecturas recomendadas
 - Evaluación sumativa
- Acompañamiento de asesorías tutoriales
- Ruta de aprendizaje
- Emisión de constancia con valor curricular
- Inversión de tiempo 3 a 4 hrs por tema disponible online 24/7

Para más información consulte el temario 

Al inscribirse a SACMED adicionalmente se desarrollan habilidades blandas para el crecimiento personal como: **análisis y síntesis de la información, auto-desarrollo, pensamiento crítico, trabajo en equipo y socialización.**

Inscripciones abiertas 55-1107-1903 55-2510-5024 www.medicatalogo.com/inscripciones

Desarrollado por 

Descripción general del proyecto:

Metodología aplicada a diversos focus groups de estudiantes de medicina para comprender sus necesidades en cuanto a opciones de estudio y aprendizaje en línea.

Esto contribuyó al desarrollo de las plataformas mostradas anteriormente (MIP, EXARMD, SACMED).

Tipo de proyecto: UX/UI
Metodología: Design Thinking
Duración: 5 años

UX/UI Caso de Estudio (clic aquí)

Modelo Pedagógico - Dreyfus y Dreyfus



Modelo por Competencias
 Actividades Profesionales Confiables (APROC)

Niveles de desempeño



Propuesta de valor (Beneficios universidad / estudiante)

<p>Disponibilidad 24/7</p> <p>Acceso a los materiales todo el año sin restricciones, consulta Off line</p>	<p>Multiplataforma</p> <p>Laptop, computadora, dispositivos móviles (sitio web y App)</p>	<p>Actualización continua</p> <p>Escrita por los mejores autores especialistas</p>	<p>Apoyos didácticos</p> <p>Infografías, videos, monografías, algoritmos, casos clínicos, retos diagnósticos interactivos</p>	<p>Soporte</p> <p>Implementación de perfil administrador (backoffice)</p>	<p>Implementación y reporte</p> <p>Asesoría para universidades, reporte de uso y desempeño</p>
---	--	---	--	--	---

Métricas (Fuente: backoffice MIP Competente / EXARMD)



- 11 universidades registradas
- 80 activaciones nueva App
- 8159 activaciones plataforma



- 8 universidades registradas
- 931 activaciones plataforma





gRACIAS —

Contacto:
(52) 55 2762 2065
gnanerol@gmail.com