

A hand holding a pen points to a target chart on a desk. The desk is covered with various documents, including a resume template with a profile picture placeholder, a checklist, and a document with a large 'X' mark. There are also colorful circular markers scattered on the desk. The background is dark and slightly blurred.

RESUME & PORTFOLIO



LORENA GUTIÉRREZ NAVARRO

UX/UI Multimedia Graphic Designer,
Interactive Content & e-Learning Developer

EDUCATION

Universidad Autonoma Metropolitana, Mexico

2002 -2006

Graphic Communication Design Bachelor Degree

CENTRO de Diseño, Cine y Televisión, Mexico

2021 - 2021

Creative Code for Animation and Video Speciality

ADDITIONAL COURSES

AI:Digital Products, Agents & Data Analysis. CENTRO. 2026

Creativity & Innovation with AI. CENTRO. 2025

UX/UI for Digital Products. CENTRO. 2023

Data Visualization. CENTRO. 2023

Branding. Constanza Business & Protocol School. 2015

Packaging Design & Engineering. IMPEE. 2010

With more than 15 years of experience, I'm a passionate graphic designer involved with different projects of design and development of products and digital content for applications, education, medicine, automotive, security, consultancy; through continuous updating in fields of design like branding, web development, e-Learning, UX/UI for digital products, data visualization, animation and video.

SOFTWARE

Photoshop ●●●●●

Illustrator ●●●●●

Indesign ●●●●○

After Effects ●●●○○

Adobe XD ●●●○○

Others: Animate,
Dreamweaver, Figma,
HTML/CSS, Wordpress,
Google Tools, Microsoft
Office, Canvas Instructure

LANGUAGES

Spanish ●●●●●

English ●●●●○

WORK EXPERIENCE

Instituto Politecnico Nacional
e-Learning Graphic Designer
2015 - 2018, 2023 - 2025

Main task list:

- Production of digital teaching resources for virtual education
- Digital animation and illustration for HTML5
- Design and composition of digital images (menus, icons, infographics, banners and logos)

Editorial Intersistemas
Digital Content Coordinator
2020 - 2025

Main task list:

- Design, implementation, and management of digital medical education platforms (LMS)
- Digital health content in HTML responsive design
- Digital products branding coordination

Pearson Education Mexico
Implementation Specialist
2016 - 2019

Main task list:

- Implementation / customer support of digital services and products for educational platforms
- Graphic design and infographic support for global processes and presentations
- CRM management for training and implementation of digital platforms

WORK EXPERIENCE

Volvo Group Mexico - Bosch
Edition Engineer & Technical
Information Specialist
2011- 2014

Main task list:

- Publisher of spare parts catalog and technical information for buses and trucks.
- Technical illustrations supported by 3D data for service engineering (brands Volvo, Prevost & Mack)
- Graphic support for virtual development, special tools, and guided diagnostics (through Robert Bosch)

Prospective Mexico
e-Learning Graphic Designer
2009- 2011

Main task list:

- e-Learning design & development (instructional design, research, corporate image for learning objects)
- Illustration and images, user interface integration, publishing on websites and LMS platforms
- e-Learning content development (Automotive, Security, Consulting, In-person and virtual education, Energy, Government, Medicine)

**Universidad Autónoma
Metropolitana**
Editorial Graphic Designer
2007 - 2009

Main task list:

- Collaboration on design for the Architecture research group; in academic and broadcast publications, through editorial design and pre-press training.

Project Overview:

Editorial design of printed manual content for training of the Management Model that the company was launching to update its internal processes.

Type of project: Graphic Identity, Branding & Printable Material

Methodology: Design B2B

Duration: 6 months



Project Overview:

e-Learning digital graphic design to update their internal processes of the new Management Model.

Implementation of online courses for employees training in Moodle LMS platform, for Mexico & Brasil market.

Type of project: e-Learning design & development
Duration: 6 months



Comunicación de Iniciativas

1 de 1

1. Inputs KO

En este subproceso se dan a conocer los lineamientos generales del negocio, los lineamientos a seguir por canales y las especificaciones acordadas con los clientes KO para que sean tomados en cuenta a la hora de realizar iniciativas. Proporcionar inputs KO se realiza a través de tres actividades consecutivas, las cuales arrojan eventos de salida que en conjunto, permiten llegar al resultado esperado.

Dichas actividades son:

- Dar inputs KO sobre lineamientos estratégicos.
- Dar inputs KO sobre especificaciones técnicas, de imagen y de todos los elementos de la Película de Éxito.
- Dar inputs KO sobre lineamientos para clientes KO.

Entrada:

- Lineamientos Estratégicos
- Lineamientos Técnicos
- Lineamientos Operativos

KO

Lineamientos Clientes

NOTA

Cuentas Clave

El tema ha concluido, elige otro del menú

Modelo de Venta y Reparto

1 de 1

Modelo de Ventas

Nuevos modelos de venta (y combinaciones de reparto) que permitan eficientar los clientes respecto al modelo actual. Se implementarán modelos de televenta, autoventa, híbridas y tercerización (distribuidores) manteniendo el nivel de servicio y posición de KOF.

BRONCE

Principalmente el "repartidor" quien ejecuta funciones de autoventa/preventa/televenta.

- **Tiempo**
Puede utilizar rutas híbridas y/o distribuidores.
- **Capacitación**
- **Habilitadores**
- **Actores**

Repartidor **Autoventa** **Rutas/distribución**

Da click en las palabras en rojo
El tema ha concluido, elige otro del menú

QVC

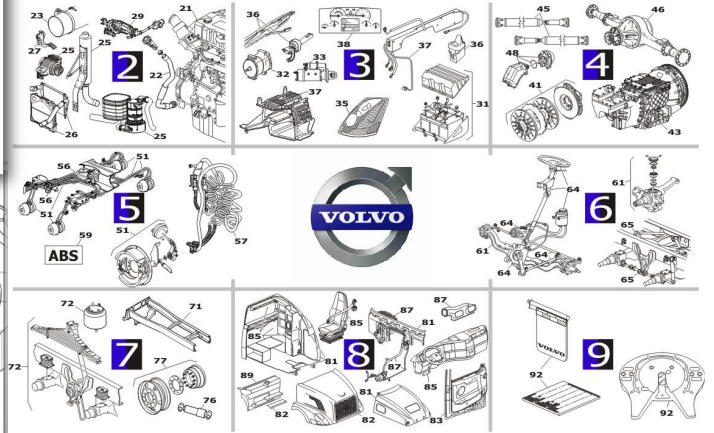
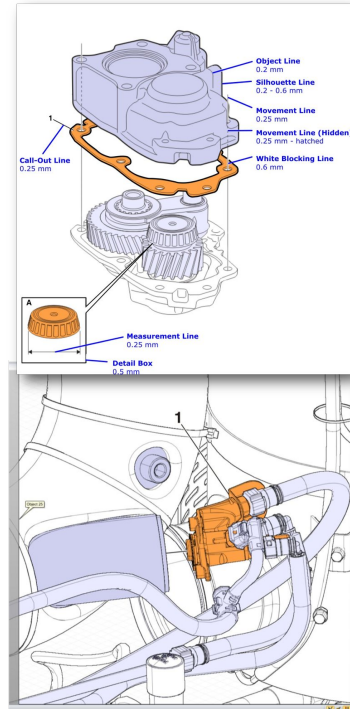
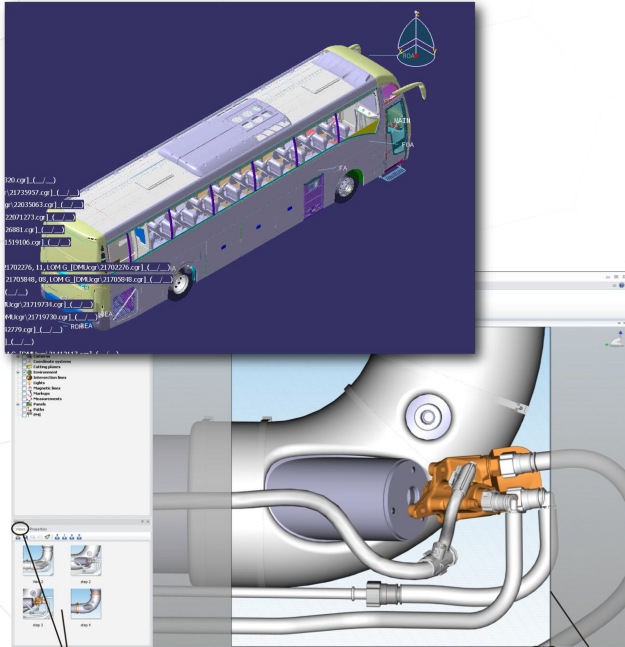

Technical Information Catalogs:

Volvo Group and Robert Bosch work with international teams in order to update their catalogs, which are being consulted by mechanical engineers and repairing shops. This information is provided by 3D CAD modules and then transformed into 2D illustrations to put them into the service repairing and operations manuals.

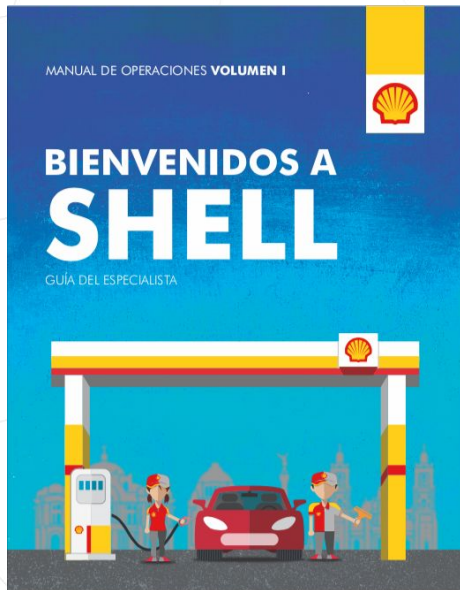
C**Bienvenidos a Shell. 2017****Manual of Operations:**

Shell launched a new marketing model to implement gas stations in the Mexican market. To make this done., operations manuals were designed to train service station staff, provide information on preferential customer service, and ensure increased consumer participation.

Type of project: Graphic Identity, Branding & Printable Material

Methodology: Design B2B

Duration: 3 months

D Building Capabilities PEARSON. 2019

P Pearson

Delivery of Services

An opportunity is really an opportunity when you have the capabilities to capture it.

Our objective is to deliver integrated and innovative solutions focused on achieving the best user experience for our customers.

Our focus

- Teachers
- Learners
- Schools
- Parents
- Work place
- Digital solutions
- Service

Our strategy is to become a regional area, accelerating digital transformation with the RFPF.

Build new capabilities: Alliances, Digital profile, Support the business, etc.

Ensure the delivery of the best learning experiences.

Powered by Services & Technology

We are ... Operations of the Future!

54 At the frontline, serving customers directly in 9 countries in the region.

P Pearson

Building Capabilities Delivery of Services

Accelerate innovation ICT

Customer Satisfaction

Parent channel

Team Built

ELT (Education Learning Technology) rates

Alliances

Self training model

MePro & Assessment, ELL Services

Digital

Academic Consultancy

Customer Support & CAD

Service Area	Key Metrics
MePro & Assessment, ELL Services	2,000 PFEs, 17,244 PFEs received, 1,402 user training sessions, 46 MePro SE, 11,124 students, 25 MePro Spanish instructions (15.8k students)
Digital	6,200 training hours for ELT, 780 Benchmark/Metro (MePro) 13,720 users (Machete) (MePro)
Academic Consultancy	PIG programs for COMEDY (Durango) (41k students)
Customer Support & CAD	3 Metro, 2000 PFE Programs (6k), 2,000 Benchmark (Parana) (6), 6,000 Progress Tests (Parana) (6), 21.1k MEL Top (Hochschule) (366 Schools) (22k students)
Service Cloud	50k training hours, Teacher Development Program for Panama (Brique) (7k students)
MePro & Assessment, ELL Services	142 PFEs (San Carlos), 10,000 MEL PFE de Metro (Brique) - 18 programs, 4,000 MEL Top (Hochschule) (241 Schools) (247k students)
Digital	3,000 training hours, PIG webinar series, Online Teacher Training Program

P Pearson

Building Capabilities

GGLT VISIT 2019 ARGENTINA

Service Delivery

We came together as a regional team in July 2018 and in the up of a global Academic Consultancy - Digital Delivery - Metro Assurance, Assessments & ELL Services - Teacher Service and Customer Support

All in all we are 54 people aiming at "Delivering integrated and innovative solutions focused on achieving the best user experience for our customers." Building different capabilities in order to deliver fast and efficient digital solutions and products to our customers is part of our business transformation into a Learning Services Company. By setting goals, clear KPIs, and continuous improvement and delivery we can enhance the quality of the service we provide our customers with Content + Assessment, powered by Technology and Services.

Some of the projects we include in this document are samples of the efforts and capacities we have developed in order to support growth in the region.

Our current Scope

Main Projects by Market

1 MEXICO

Instituto Tecnológico de Estudios Superiores de Monterrey

Businesses with MOE Mexican States: Hand by Hand, Cobaco, Durango

Project Description: Implementation of PFEs at the university level. **Products:** PFEs, MePro, MOE, platform. **Scope:** 300k students secondary level, 37 cities, 3 years. **Label:** in use.

Activities by Delivery:

- Academic Consultancy:**
 - Customer presentations
 - Teacher training
 - On-site user training
 - Support in university's migration and user adoption when needed
- Digital Delivery:**
 - Application of 7,542 PFEs
 - Optimization of user accounts, access, register and activation process and program
 - Completion of user data
- Metro Assurance and our Partner's responsibilities:**
 - Metro Assurance & ELL Service Delivery
 - Application of 13.1k PFEs assessments
 - Metro user educational activities support on-site and according to the process and regulations established by MOE (MOE, PFE user and PFE for)
 - Compliance with logistic requirements, assessment follow-up, monitoring completion effectiveness process

Activities by Delivery:

- Academic Consultancy
- Customer Support

Pearson Education Mexico - Service Delivery Report:

Annual report for strategic board of delivering integrated and innovative solutions focused on the best user experience achievements as the LATAM regional team. This document was developed with infographics, branding and editorial design. It shows the results of academic consultancy, digital delivery (platforms implementation), assessments, teacher service and customer support.

Project Overview:

The objective of this government institution is to implement a scientific outreach plan to disseminate a unified image and implement it in print and digital media.

This project was developed as a way to convey CINVESTAV's presence so that it can continue to be present in different media and spaces.

Type of project: Graphic Identity Manual & Printable Material

Methodology: Design Process Model

Duration: 1 year



Project Overview:

The objective of this civil association is to have its own registered graphic identity to obtain sponsorship from various government institutions in support of women.

Dissemination through visual media allowed this association to position itself among vulnerable female populations.

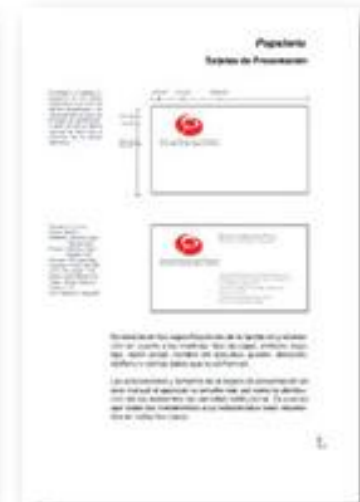
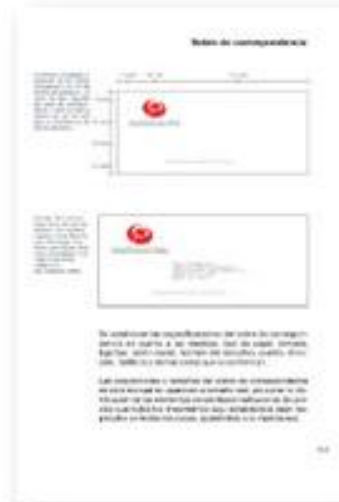

Type of project: Graphic Identity Manual & Printable Material
Methodology: Design Process Model
Duration: 6 months

Project Overview:

The university known as Instituto Politecnico Nacional, in its distance learning format for high school education, presents this graphic identity design proposals for the subjects for its Distance Baccalaureate program.

All digital content is developed by graphic designers, teachers, programmers and administration, through Moodle LMS platform

Type of project: Digital Graphic Identity
Methodology: Design B2B
Duration: 3 years



Project Overview:

Job fair promotion for university students and graduates from Instituto Politecnico Nacional.

This promotion used printed posters and animation in social media (with storyboard & storytelling process)

Type of project: Motion Graphics & printing material
Duration: 3 weeks



CLICK HERE

SEP SECRETARÍA DE EDUCACIÓN PÚBLICA

INstituto Politécnico Nacional "La Técnica al Servicio de la Patria"

STPS SECRETARÍA DEL TRABAJO Y PREVISIONAL SOCIAL

SNE SECRETARÍA DE ECONOMÍA

INADEM INSTITUTO NACIONAL DE ADMINISTRACIÓN DE EMPRESAS

imjuve INSTITUTO MEXICANO DE JUVENTUD

/deys

@siboltraipn

feriaempleo@ipn.mx

feriaempleo.ipn.mx

bolsadetrabajo@ipn.mx

21 22 de abril

10 a 18 h

+100 empresas

+4000 vacantes

para alumnos y egresados politécnicos

- Autoempleo
- Coaching
- Conferencias
- Talleres y más

No olvides llevar curriculum impreso

Av. Wilfrido Massieu s/n, esq. con Av. IPN. Unidad Profesional "Adolfo López Mateos" Col. Zacatenco, Deleg. Gustavo A. Madero, C.P. 77398, México, D.F.

#FERIAEMPLEOIPN

Extensión e Integración Social

dessa dirección de egresados y servicio social

80 ANOS IPN

<http://www.ipn.mx>

100 ANOS ESIME

Infographic Project Overview:

Infographics are designed for various internal company processes. The proposal is intended as an educational guide for better creative meetings. The results of the MyEnglishLab platform are also presented in an easy-to-interpret diagram.

12 Claves para reuniones creativas



¿Quiénes están usando MEL?

Hola, seguramente cada que ingresas a MyEnglishLab crees que eres el único que está estudiando Inglés desde tu computadora, en esta infografía veremos compartire algunos números que te demostrarán lo contrario.

Más de 600 mil usuarios nuevos, accedieron a MyEnglishLab en 2015.

México ocupa el 4to. lugar en usuarios de MyEnglishLab, superado por Perú, que tiene el doble de usuarios por año.



Hasta el momento, se espera un crecimiento del 20% en usuarios de MEL, lo que significaría 710 mil usuarios al final del 2016.

Top 15 Countries, Redemptions YTD

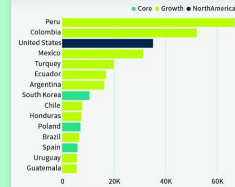

Los meses en los que hay más usuarios nuevos de MEL son Enero, Marzo y Septiembre.

Total Monthly Redemptions & YoY Growth

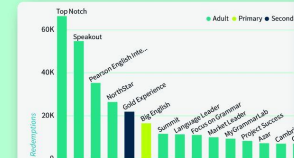

La serie más utilizada de MyEnglishLab es TopNotch, tú colaboras en este primer lugar al estudiar Inglés con MyEnglishLab.

Project Overview:

e-Learning digital graphic design to train the sales teams for medical background improvement

Implementation of online courses in Moodle LMS platform.

Type of project: e-Learning design & development
Duration: 2 years



Módulo I: Funcionamiento de los Sistemas Cardiovascular y Urinario 1 / 4
 Capítulo 3: Estructura Celular del Corazón y Propiedades Eléctricas
 Escuela de Ventas

Potenciales de Excitación y Acción

Potencial de membrana en reposo

El potencial de membrana en reposo de una célula cardíaca es, aproximadamente, de -80 mV (menos ochenta milivoltios). Este valor se debe a la distribución de iones a ambos lados de la membrana y a su permeabilidad diferencial. En los mioctos cardíacos el principal determinante del potencial de membrana en reposo es el gradiente de K⁺, es decir, la diferencia entre la concentración de potasio intracelular y extracelular.

Pasa el cursor sobre los números
 Para continuar da clic en el botón Avanzar

Retroceder Avanzar Menu Salir

Módulo II: La Hipertensión Arterial y su Tratamiento 1 / 1
 Capítulo 2: Los Antihipertensivos
 Escuela de Ventas

Clasificación de los Beta Bloqueadores

1 Bloqueadores B1 – B2 2 Bloqueadores B1 3 Bloqueadores alfa y beta

Bloqueadores B1 (Cardioselectivos):
Bisoprolol, Atenolol, Metoprolol, Acebutolol, Esmolol

Los betabloqueadores (B1) tienen un mejor efecto antihipertensivo por su selectividad de acción sobre estos receptores, todos estos fármacos ofrecen un efecto antianginoso y ofrecen cardioprotección después de un infarto agudo del miocardio, y han demostrado reducir la mortalidad.

Al bloquear el receptor B1, que se encuentra en el corazón produce los siguientes efectos:

- Disminución de la fuerza de contracción (efecto inotrópico negativo)
- Disminución de la frecuencia cardíaca (efecto dromotrópico negativo)
- Disminución de la velocidad de conducción (efecto dromotrópico negativo)
- Disminución del gasto cardíaco
- Disminución de la producción de renina, angiotensina, aldosterona.
- Reducción de los efectos de las catecolaminas

Activar Agente β-Bloqueador

110 - 120

Da clic en cada uno de los β-bloqueadores para ver en dónde actúan
 El tema ha concluido, da clic en Menu

Retroceder Avanzar Menu Salir

Project Overview:

Design and creation of interactive courses on Operation and Maintenance of Application Equipment for CryoInfra.

This project was developed to save budget on foreign maintenance and training. The content was uploaded in the customer Intranet.



Type of project: e-Learning design & animation
Duration: 3 years

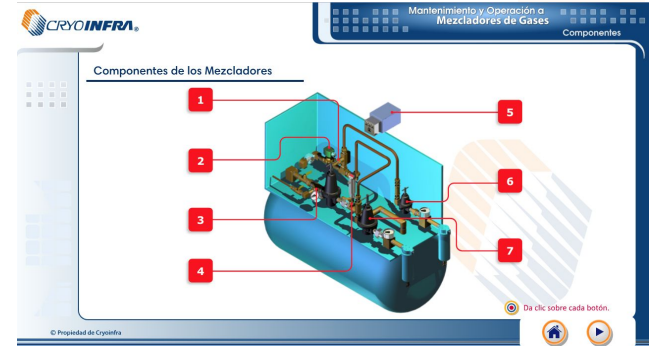

Project Overview:

Design and creation of animation & video promotion for the interactive courses on Operation and Maintenance of Application Equipment for CryoInfra.

These projects were delivered to the commercial management to validate the activities of the maintenance team. The content was uploaded in the customer Intranet and posted in social media.

Type of project: Motion Graphics & animation
Duration: 6 months



[CLICK HERE](#)

MEZCLADORES WITT

[CLICK HERE](#)



Project Overview:

e-Learning digital graphic re-design to update all the subjects for highschool education for the new platform, which has become responsive and reviewed in mobile devices.

All digital content is developed by graphic designers, teachers, programmers and administration, through Moodle LMS platform

Type of project: e-Learning design & development
Duration: 1 year

Comunicación Oral y Escrita I

Arstrar

https://bgp.laboratorio.upev.ipn.mx/pluginfile.php/82/mod_resource/content/25/coe1/imagenes/u2/v2...
 Comunicación oral y escrita I

TÍTULO O TEMA

INTRODUCCIÓN

DESARROLLO

CONCLUSIÓN

Ídea general del tema.
 Definición del tema o concepto a tratar.
 Presentación.
 Oración anticipatoria.
 Identificación.
 Preguntas: ¿qué?, ¿para qué? y ¿cómo?

Presentación de la información de manera lógica y ordenada (cronológica o cronológica, causa efecto, tesis-antítesis-tesis, confrontación).
 Identificación.
 Preguntas: ¿cómo?, ¿por qué? y ¿para qué?

Resúmenes, síntesis, recomendaciones o alternativas de solución.

Comunicación Oral y Escrita I

Evaluación diagnóstica

Número y nombre de la actividad	Evidencia de aprendizaje
Actividad diagnóstica. El lenguaje y la lengua a través de la norma (primera parte)	Ejercicios automatizados
Actividad diagnóstica. El lenguaje y la lengua a través de la norma (segunda parte)	

Unidad didáctica I. Lenguaje, lengua y norma

Evaluación formativa

Número y nombre de la actividad	Evidencia de aprendizaje
Actividad de aprendizaje 1. Foro Lengua y lengua	Relación de columnas, completar situaciones comunicativas y participación en foro
Actividad de aprendizaje 2. Tipos de párrafos	Texto escrito con tipos de párrafo identificados
Actividad de aprendizaje 3. No primer escrito	Texto escrito con base en los tipos de párrafos

Cálculo diferencial

Bienvenida

Haz clic en la imagen para ver el video

RECURSOS COMPLET... CRÉDITOS DESCARGA

Unidad Cálculo diferencial

Optimización

https://bgp.laboratorio.upev.ipn.mx/pluginfile.php/1537/mod_resource/content/17/contenid...
 Cálculo diferencial

Bienvenida

Te conviene saber

Unidad I

Unidad II

Unidad III

Tema 1

Tema 2

Tema 3

$f'(x) = 0$ Cávaca hacia arriba (X_0, ∞)

$f''(x) < 0$

$f''(x) > 0$

$f'(x) < 0$

$f'(x) > 0$

$f(x)$

Punto de inflexión

Cávaca hacia abajo ($-\infty, X_0$)

$x = X_0$

x

Project Overview:

Different projects during the master of Creative Code for Animation and Video.

Different software were used to generate a motion graphics sequel (Notch, After Effects)

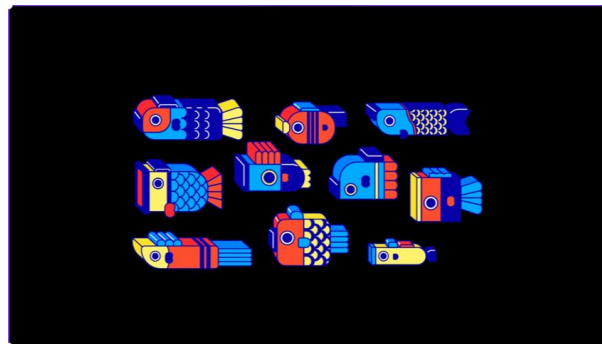

[CLICK HERE](#)



[CLICK HERE](#)

Type of project: Animation & video
Duration: 1 year



[CLICK HERE](#)

Project Overview:

Final project obtained during the master in Creative Code for Animation and Video.

Different software were used to generate a motion graphics sequel (Houdini, Notch, After Effects)

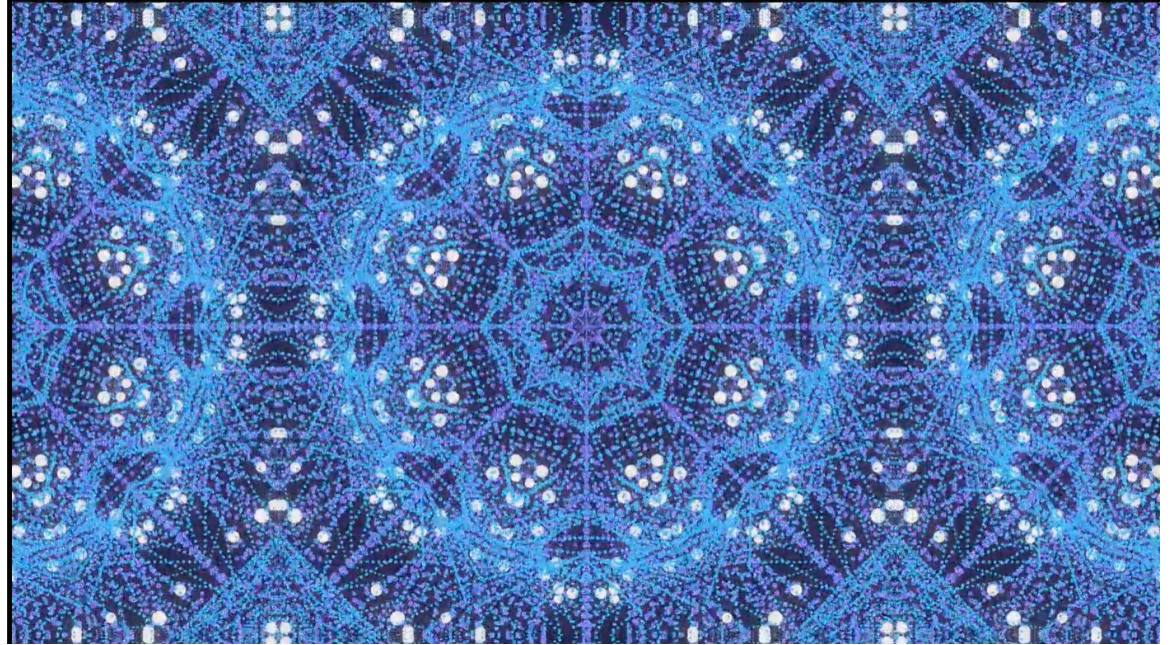

Type of project: Animation & video
Duration: 1 year

[CLICK HERE](#)

Project Overview:

e-Learning digital support solution for medical students during their different hospital internship, based on reliable and competent professional activities.

All digital content is developed by graphic designers, medical editors, programmers and administration, through Wordpress LMS platform & app.

Type of project: e-Learning design & development

Methodology: Dreyfus & Dreyfus

Duration: 2 years



The banner features the logo 'MIP+ competente' in large green and orange letters. Below it, the text 'LA SOLUCIÓN A LOS RETOS DEL INTERNADO' is centered. Two call-to-action buttons are present: 'Recorrido plataforma' and 'Recorrido App', each with a 'Click here' link below it. On the right, there is an image of a blue software box, a laptop displaying the platform, and a smartphone. The bottom right corner shows the 'edumind ACADEMY' logo.

MIP+[®] competente

LA SOLUCIÓN A LOS RETOS DEL INTERNADO

Recorrido plataforma

Click here

Recorrido App

Click here

edumind[®]
ACADEMY

Project Overview:

Design of printable material for promotion of the updated e-Learning platform for medical students during their different hospital internship calendar.

This helped to keep track of student activities, providing notifications for their assessments calendar.

Type of project: Graphic Identity, Branding & Printable Material
Methodology: Design B2B
Duration: Ongoing

Recuerda que tu elegirás la lección a iniciar, de acuerdo a tu rotación en turno asignada en el hospital donde te encuentres realizando tu internado.

importante!

Todos estos avances son monitoreados por la **coordinación de tu Universidad** y los resultados serán entregados cada bimestre a la misma coordinación, así que te sugerimos completar tu rotación en la fecha indicada.

¿Tienes alguna duda?

Escribenos a este mismo correo, estamos para ayudarte con **cualquier duda de soporte técnico, evaluaciones, vigencias, aclaraciones, etc.**

ANA SÁNCHEZ PULIDO
 asanchez@intersistemas.com.mx
 55 7860 6774

¡Sigue adelante!

Este es el **1er** paso de muchos que te llevarán a ser cada vez **más competente**

Project Overview:

Online assessment and feedback system solution for medical interns in social service who are in their final year of medical school and preparing for the national medical specialty exam.

All digital content is developed by graphic designers, medical editors, programmers and administration, through LMS platform.

Type of project: e-Learning design & development

Methodology: Design B2B

Duration: 1.5 year



The graphic features the EXARMED logo in blue and orange, with the tagline 'DE LA PRÁCTICA A LA CLÍNICA' below it. To the right, a desktop monitor and a laptop display the EXARMED interface. Below the logo, two teal call-to-action buttons are present: 'Recorrido plataforma' and 'Recorrido propuesta App', each with a corresponding 'Click here' button underneath. The bottom right corner displays the 'edumind ACADEMY' logo.

Project Overview:

Design of printable material for promotion of the new e-Learning platform and the Evaluation & Feedback System to students & universities.

This helped to explain all the development benefits for implementation and customer support.

Type of project: Graphic Identity, Branding & Printable Material

Methodology: Design B2B

Duration: Ongoing



EXARMED®

¡BIENVENIDO A LA EVOLUCIÓN DE TU PREPARACIÓN!



EXARMED 6.0 es mucho más que una actualización: es la plataforma más avanzada y completa para estudiar durante el Servicio Social y prepararse para el ENARM, diseñada para brindarte un aprendizaje estructurado, interactivo y basado en evidencia.

- ✓ 4500 casos clínicos actualizados
- ✓ SER EXARMED – nuestro Sistema de Evaluación y Retroalimentación
- ✓ Simulador libre
- ✓ Evaluaciones Diagnóstica y Formativas,
- ✓ E-BOOK Guía EXARMED 6.0 - 22 secciones especializadas
- ✓ Monografías interactivas / Algoritmos de atención clínica
- Ahora tienes acceso a una preparación integral, eficiente y alineada con los más altos estándares médicos.

Es momento de potenciar tu estudio con EXARMED 6.0 y avanzar con seguridad hacia tu futuro en la medicina. Conocimiento, estrategia y tecnología al servicio de tu éxito profesional.

Soporte

Escribenos, estamos para ayudarte con cualquier duda de soporte técnico, evaluaciones o vigencias.

contacto@intersistemas.com.mx

56 19 90 83 88 / 55 10 34 59 99

DINSA EMS 2
Soluciones Educativas en Salud

Inter sistemas
en tu salud



SEREXARMED®
SISTEMA DE EVALUACIÓN Y RETROALIMENTACIÓN

Bienvenido al Sistema de Evaluación y Retroalimentación para Aspirantes a Residencias médicas



Continúa tu ruta de aprendizaje

- Evaluación Diagnóstica: Realizadas al inicio del ciclo académico, para determinar "¿cómo llegan los estudiantes al Servicio Social?" (disponibles para cuentas institucionales)
- Evaluación Formativa: Evaluaciones individuales y/o grupales bajo parámetros de especialidad, número de preguntas y grado de dificultad, en modo continuo y/o modo tutor
- Evaluación Sumativa: Programadas en función de 4 ejes (Medicina Interna y Urgencias, Ginecología y Obstetricia, Pediatría y Cirugía General)

Simulador de Casos Clínicos

- + 4500 casos clínicos cubriendo los campos formativos de las principales 22 especialidades médicas
- Desarrollados por expertos profesionales de la salud en cada tema, calibrada en los cuatro grados de dificultad

Registra tu código, ingresa a ss.guiaexarmed.com

¿Dudas? Escribe a contacto@intersistemas.com.mx

CÓDIGO

Inter sistemas
en tu salud

Project Overview:

Online diploma program for general practitioners preparing for the certification exam and seeking to stay up-to-date on the most important topics for providing clinical care to their patients.

All digital content is developed by graphic designers, medical editors, programmers and administration, through Canvas Instructure LMS platform & app.

Type of project: e-Learning design & development

Methodology: Design B2B

Duration: 1 year

The screenshot displays the Canvas LMS interface for the course 'SACMED 2025 01'. The top navigation bar includes the course ID 'SACMED2025001', a user role selector set to 'Lector inmersivo', and options to 'Asignar a' or 'Editar'. A left-hand navigation menu lists various course management tools such as 'Cuenta', 'Admin', 'Tablero', 'Cursos', 'Calendario', 'Bandeja de entrada', 'Historial', 'Commons', and 'Ayuda'. The main content area features a banner for 'DIPLOMADO SACMED' with a graphic of a hand holding a stethoscope. Below the banner, a large heading reads '¡Bienvenidos a EDUMIND!', followed by a paragraph explaining that EDUMIND is a virtual campus developed by Intersistemas, offering continuous education for health professionals through various pedagogical models. A 'Por hacer' (To do) list on the right contains several tasks, including 'Calificar 4.11 Encuesta de calidad - Causas principales de atención pediátrica' and 'Calificar 5.1.3 Caso clínico - De la sospecha a la evidencia'.

Project Overview:

Design of printable material for promotion of the new certification diploma platform for Doctors of Medicine.

This material was delivered to doctors registered on the platform to facilitate their access and study.

SACMED
Sistema de Actualización y Certificación en Medicina General

Sacmed es la plataforma en línea que le brinda al Médico General recursos para mantener la **ACTUALIZACIÓN CONTINUA** y la **CERTIFICACIÓN VIGENTE**.

Es un canal multimedia que contiene:

- 11 Módulos divididos en más de 110 temas que abordan las patologías más comunes en el primer nivel de atención, con un enfoque preventivo
- MasterClass en video impartidas por profesores expertos nacionales
- Recursos didácticos como monografías e infografías resumen
- Sesiones calendarizadas en vivo
- Evaluación para puntaje CONAMEGE
- Modelo de aprendizaje re-Learning
- 100% On demand

Adicionalmente se desarrollan habilidades blandas para el crecimiento personal como: **Análisis y síntesis de la información, auto-desarrollo, pensamiento crítico, trabajo en equipo y socialización.**

Adquirálo en preventa en: www.medicatalogo.com

SACMED | **edumind**

Sistema de Actualización y Certificación en Medicina General

Dirigido al médico general que se prepara para el examen de certificación y que desea actualizarse en los tópicos más importantes para la atención clínica de sus pacientes.

El Diplomado SACMED contiene:

- 11 módulos con más de 110 temas disponibles durante 12 meses
- Modelo re-Learning donde se revisa lectura breve escritos por expertos en el tema
 - Repaso en video
 - Foros de discusión
 - Actividades interactivas
 - Lecturas recomendadas
 - Evaluación sumativa
- Acompañamiento de asesorías tutoriales
- Ruta de aprendizaje
- Emisión de constancia con valor curricular
- Inversión de tiempo 3 a 4 hrs por tema, disponible online 24/7

Al inscribirse a SACMED:

Adicionalmente se desarrollan habilidades blandas para el crecimiento personal como: **Análisis y síntesis de la información, auto-desarrollo, pensamiento crítico, trabajo en equipo y socialización.**

Inscripciones abiertas: 55 1107 1903 | 55 2310 5024

DIPLOMADO

SACMED
Sistema de Actualización y Aprendizaje para la Certificación en Medicina General

Dirigido al Médico General que se prepara para el examen de certificación y que desea actualizarse en los tópicos más importantes para la atención clínica de sus pacientes.

EL DIPLOMADO SACMED CONTIENE:

- 11 módulos con 110 temas disponibles durante 12 meses
- Modelo re-Learning donde escritos por expertos en el tema, se revisa:
 - Lectura breve
 - Repaso en video
 - Foros de discusión
 - Actividades interactivas
 - Lecturas recomendadas
 - Evaluación sumativa
- Acompañamiento de asesorías tutoriales
- Ruta de aprendizaje
- Emisión de constancia con valor curricular
- Inversión de tiempo 3 a 4 hrs por tema disponible online 24/7

Al inscribirse a SACMED adicionalmente se desarrollan habilidades blandas para el crecimiento personal como: **análisis y síntesis de la información, auto-desarrollo, pensamiento crítico, trabajo en equipo y socialización.**

Inscripciones abiertas: 55 1107 1903 | 55 2310 5024

Type of project: Graphic Identity, Branding & Printable Material
Methodology: Design B2B
Duration: During the registration period - Ongoing

Project Overview:

Methodology applied to several medicine students focus groups, in order to understand their needs regarding online study options.

This helped to build the platforms previously shown (MIP, EXARMD, SACMED).

Type of project: UX/UI
Methodology: Design Thinking
Duration: 6 months

UX/UI Study Case [\(click here\)](#)

Modelo Pedagógico - Dreyfus y Dreyfus



MIP Competente EXARMD

¡Bienvenido a este Focus Group!

Interstemas agradece tu participación

¡Nos vemos Jueves 29 de Junio!



FOCUS GROUP ¡Bienvenido!

- ✓ Interstemas agradece tu participación
- ✓ ¡Nos vemos Jueves 29 de Junio!

MIP Competente EXARMD

Niveles de desempeño



Novato

Intermedio

Competente

Proficiente

Experto

Modelo por Competencias
Actividades Profesionales Confiables (APROC)



Propuesta de valor (Beneficios universidad / estudiante)

 Disponibilidad 24/7 Acceso a los materiales todo el año sin restricciones, consulta Off line	 Multiplataforma Laptop, computadora, dispositivos móviles (sitio web y App)	 Actualización continua Escrita por los mejores autores especialistas	 Apoyos didácticos Infografías, videos, monografías, algoritmos, casos clínicos, retos diagnósticos interactivos	 Soporte Implementación de perfil administrador (backoffice)	 Implementación y reporte Asesoría para universidades, reporte de uso y desempeño
---	--	---	--	--	---

Métricas (Fuente: backoffice MIP Competente / EXARMD)

 <ul style="list-style-type: none"> • 11 universidades registradas • 80 activaciones nueva App • 8159 activaciones plataforma 	 <ul style="list-style-type: none"> • 8 universidades registradas • 931 activaciones plataforma
---	--





THANK YOU —

Looking forward to
working with you!